

Panasonic®

Installer's Guide Manuel d'installation

Save this document for future reference.
Conservez ce manuel pour consultation ultérieure.



CT-2022H CT-2022HC
CT-2022HR CT-2022HRC



CT-2522H CT-2522HC
CT-2722H CT-2722HC
CT-3222H CT-3222HC



CT-2512H CT-2512HC

Read these instructions completely before operating television.
Veuillez lire ces instructions au complet avant d'utiliser l'appareil.

Contents are subject to change without notice or obligation.
Le contenu du présent manuel peut être modifié sans préavis.

Copyright 2002 by Matsushita Electric Corporation of America. All rights reserved. Unauthorized copying and distribution is a violation of law.

Copyright 2002 Matsushita Electric Corporation of America.
Tous droits réservés. Toute reproduction ou distribution non autorisée constitue une violation de la loi sur les droits d'auteur.

Print in U.S.A.
Imprimé aux États-Unis
TQB2AA0387-2 22703

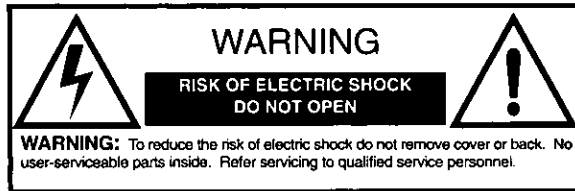

The lightning flash with arrow head within a triangle is intended to tell the user that parts inside the product are a risk of electric shock to persons.



The exclamation point within a triangle is intended to tell the user that important operating and servicing instructions are in the papers with the appliance.

WARNING: To prevent fire or shock hazard, do not expose this appliance to rain or moisture.

**PANASONIC HOME AND COMMERCIAL PRODUCTS COMPANY,
 DIVISION OF MATSUSHITA ELECTRIC CORPORATION OF AMERICA**

One Panasonic Way, 4A-4

Secaucus, New Jersey 07094

For Authorized Panasonic Servicenter, call 1-800-211-PANA



Le symbole de l'éclair dans un triangle équilatéral indique la présence d'une tension suffisamment élevée pour engendrer un risque de chocs électriques.



Le point d'exclamation dans un triangle équilatéral indique que le manuel d'utilisation inclus avec l'appareil contient d'importantes recommandations quant au fonctionnement et à l'entretien de ce dernier.

ATTENTION: Afin de prévenir les risques d'incendie ou de chocs électriques, ne pas exposer l'appareil à la pluie ou à l'humidité.

**PANASONIC CANADA INC.,
 HOSPITALITY SYSTEMS**

5770 Ambler Drive

Mississauga, Ontario

L4W 2T3

For Authorized Panasonic Servicenter, call 1-905-238-2267

Pour connaître le centre de service le plus près de chez vous, composez le 1-905-238-2267.

Table of Contents

Safety Warning	2
Care and Cleaning	4
Installation	4
Television Location.....	4
Power Supply Cord	4
Adding Mounting Brackets To The Television.....	5
Optional Equipment Connections	5
Location of Controls	6
Quick Reference Control Operation	6
Remote Control	7
AUTO Set UP (TV Mode)	8
Main Menu	8
Basic Navigation.....	8
Set Up Menu (Hotel Mode)	9
Basic Navigation.....	9
Parental Lock (V-CHIP)	9
HOTEL Mode	
Feature Chart	10
Clone Box Use	11
Setting the “Master” Television	11
Uploading Television Settings into the Clone Box (LEARN).....	12
Downloading Settings into Other Televisions (TEACH)	12
Setting Individual Volume Limits.....	13
Testing the Settings in the Clone Box.....	14
Testing the Clone Box Battery	14
Resetting the Television to Normal TV Mode	15
Setting the Television without a Clone Box	15
Troubleshooting Guide	16

Table des matières

Mesures de sécurité	2
Entretien et nettoyage	4
Installation	4
Emplacement du téléviseur	4
Cordon d'alimentation.....	4
Fixation d'un support de montage	5
Branchement d'appareils auxiliaires ..	5
Emplacement des commandes	6
Guide sommaire	6
Télécommande	7
Auto-réglage initial (Mode télé)	8
Menu principal	8
Navigation.....	8
Menu de réglage (Mode hôtel)	9
Navigation.....	9
Blocage (Puce)	9
Tableau des caractéristiques – mode HÔTEL	10
Utilisation de la boîte de clonage	11
Paramétrage du téléviseur «maître».....	11
Chargement des paramètres du téléviseur dans la boîte de clonage (LEARN)	12
Téléchargement des paramètres sur d'autres téléviseurs (TEACH)	12
Réglage des maxima de volume sur chaque appareil	13
Vérification des paramètres dans la boîte de clonage	14
Vérification de la pile de la boîte de clonage	14
Rétablissement du mode normal sur le téléviseur	15
Paramétrage sans une boîte de clonage	15
Guide de dépannage	16

Care and Cleaning

Screen (turn television off)

- ❑ Use a mild soap solution or window cleaner with a soft clean cloth. DO NOT USE ABRASIVE CLEANERS.
- ❑ Avoid excessive moisture and wipe dry.

Note: Do not spray any type of cleaning fluid directly on the screen.

Cabinet and Remote Control

- ❑ For the cabinet and remote control, use a soft cloth dampened with water or a mild detergent solution. Avoid excessive moisture and wipe dry.
- ❑ Do not use benzene, thinner or other petroleum based products.

Installation

Television Location

- ❑ Avoid excessive sunlight or bright lights, including reflections.
- ❑ Keep away from excessive heat or moisture. Inadequate ventilation may cause internal component failure.
- ❑ Fluorescent lighting may reduce remote control transmitting range.
- ❑ Keep away from magnetic equipment including motors, fans and external speakers.

Power Supply Cord

CAUTION: TO PREVENT ELECTRIC SHOCK, MATCH WIDE BLADE OF PLUG TO WIDE SLOT OF AC OUTLET AND FULLY INSERT. DO NOT USE A PLUG WITH A RECEPTACLE OR OTHER OUTLET UNLESS THE BLADE CAN BE FULLY INSERTED TO PREVENT BLADE EXPOSURE.

PROTECT POWER CORDS FROM BEING WALKED ON, ROLLED OVER, CRIMPED, BENT, OR PINCHED, PARTICULARLY AT PLUGS, CONVENIENCE RECEPTACLES, AND THE POINT WHERE THEY EXIT FROM THE APPARATUS.

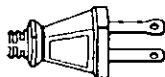

Polarized plug
Fiche polarisée

Entretien et nettoyage

Écran (téléviseur hors marche)

- ❑ Nettoyer l'écran avec un chiffon doux humecté d'eau savonneuse ou de nettoyeur à vitres. NE JAMAIS UTILISER DE NETTOYANTS ABRASIFS.
- ❑ Éviter une humidité excessive et bien essuyer.

Nota: Ne pas vaporiser de produit nettoyant directement sur l'écran.

Coffret et télécommande

- ❑ Nettoyer le coffret et la télécommande avec un chiffon humide ou humecté d'eau savonneuse. Éviter une humidité excessive et bien essuyer.
- ❑ Ne jamais utiliser de benzène, de solvant ou de produits à base de pétrole.

Installation

Emplacement du téléviseur

- ❑ Protéger l'appareil contre les rayons solaires, un éclairage intense et les reflets.
- ❑ Protéger l'appareil contre la chaleur ou l'humidité. Une aération insuffisante pourrait provoquer un dérangement des composants internes.
- ❑ Un éclairage fluorescent peut réduire la portée de la télécommande.
- ❑ Éviter de placer le téléviseur près d'un appareil dégageant un champ magnétique, notamment des moteurs, des ventilateurs ou des haut-parleurs externes.

Cordon d'alimentation

ATTENTION : AFIN DE PRÉVENIR TOUT RISQUE D'ÉLECTROCUTION, INSÉRER À FOND LA LAME LA PLUS LARGE DE LA FICHE DANS LA FENTE LA PLUS LARGE DE LA PRISE. NE PAS UTILISER UNE PRISE DANS LAQUELLE LA LAME POLARISÉE NE PEUT ÊTRE INSÉRÉE COMPLÈTEMENT.

PLACER LE CORDON D'ALIMENTATION DANS UN ENDROIT OÙ IL NE RISQUE PAS D'ÊTRE PIÉTINÉ, COINCÉ, ÉCRASÉ, PLIÉ, ETC. FAIRE PARTICULIÈREMENT ATTENTION À SES EXTRÉMITÉS, FICHES ET PRISES COMPRIS.

Adding Mounting Brackets To The Television

The bottom of the television has four mounting holes to attach a mounting bracket. **The mounting bracket is not supplied.**

Note: Be sure to use an approved bracket that can hold the size and weight of the television.

Use four (4) 15mm. length and 4mm. diameter screws with 20kgs./1cm. torque, to mount the bracket to the bottom of the television. See the diagram below.

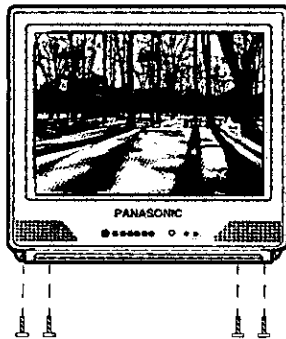

Fixation d'un support de montage

Quatre orifices ont été prévus sous le fond du téléviseur pour la fixation d'un support de montage. **Il est à noter que le support de montage est vendu séparément.**

Nota: S'assurer d'utiliser un support de montage adapté aux dimensions et au poids du téléviseur.

Utiliser quatre (4) vis de 15 mm de longueur et 4 mm de diamètre avec couple 20 kg/1cm pour installer le support au dessous du téléviseur.

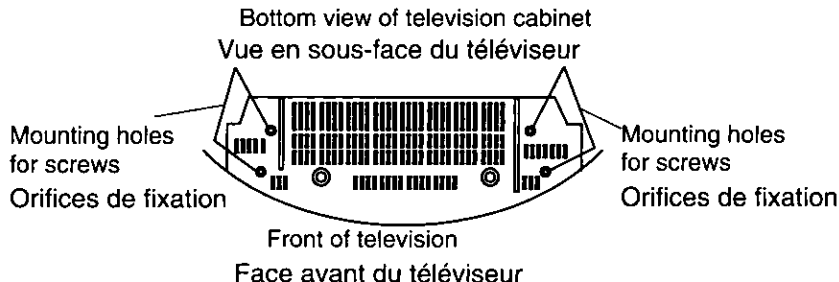

Note: Location of mounting holes may vary depending on the model.

Nota: L'emplacement des orifices de fixation peut varier selon les modèles.

Optional Equipment Connections

VCRs, video camera, video game or other video equipment can be connected to the input jacks. (See your equipment manual).

Procedure

1. Connect equipment as shown to rear or front (some models) Audio/Video input jacks.
2. Select the Video mode by pressing TV/VIDEO button.
3. Operate optional equipment as instructed in equipment manual.

Branchement d'appareils auxiliaires

Des prises d'entrée ont été prévues pour le raccordement de magnétoscopes, caméscopes, jeux vidéo ou autres sources. (Se reporter au manuel afférent à l'appareil utilisé.)

Marche à suivre

1. Raccorder l'équipement de la manière illustrée aux prises d'entrée audio/vidéo sur le panneau arrière ou avant (sur certains modèles) du téléviseur.
2. Appuyer sur la touche TV/VIDEO pour sélectionner le mode vidéo.
3. Se reporter au manuel d'utilisation de l'appareil utilisé.

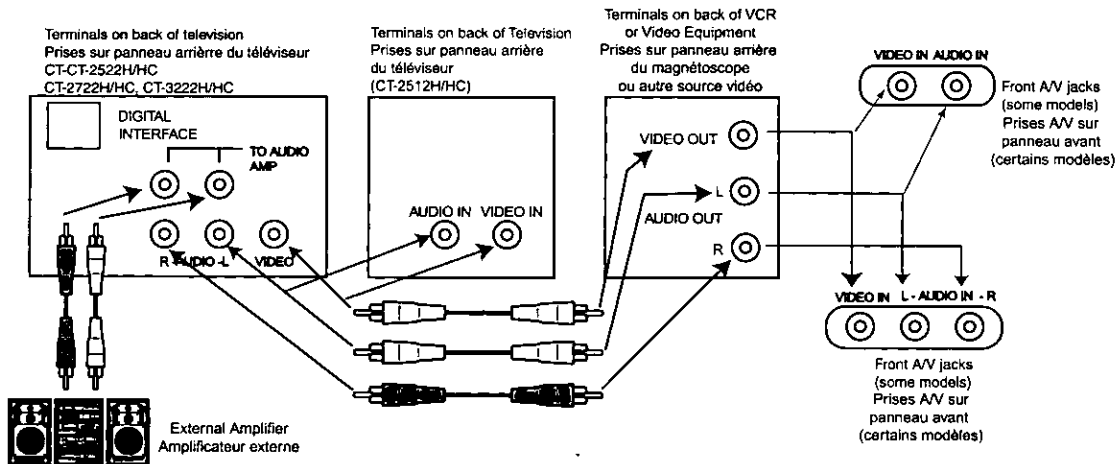

Location of Controls Emplacement des commandes

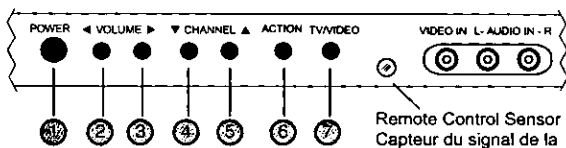

Front Panel for CT-2722H/HC, CT-3222H/HC
Panneau avant pour modèles CT-2722H/HC, CT-3222H/HC

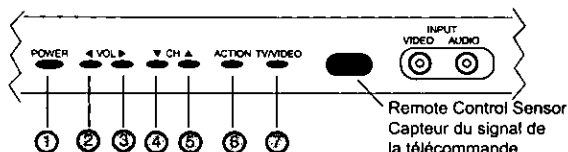

Front Panel for CT-2022H/C, CT-2022HR/HRC
Panneau avant pour modèles CT-2022H/C, CT-2022HR/HRC

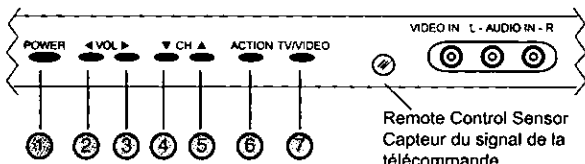

Front Panel for CT-2522H/HC
Panneau avant pour modèles CT-2522H/HC

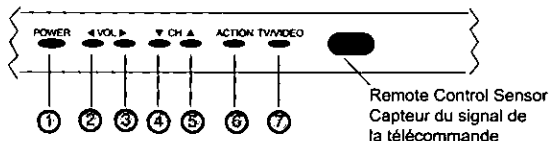

Front Panel for CT-2512H/C
Panneau avant pour modèles CT-2512H/C

Quick Reference Control Operation

- ① **Power Button** - Press to turn ON or OFF.
- ② **Volume Buttons** - Press to adjust Sound Level, or to adjust Audio Menus, Video Menus, and select operating features when menus are displayed
- ③ **Channel Buttons** - Press to select programmed channels. Press to highlight desired features when menus are displayed.
- ④ **Action Button** - Press to display Main Menu and access On Screen Feature and Adjustment Menus (normal TV mode only).
- ⑤ **TV/Video Button** - Press to select TV or Video Input.

Guide sommaire

- ① **Interrupteur** - Appuyer pour mettre le téléviseur en/hors marche.
- ② **Touches de réglage du volume** - Appuyer sur ces touches pour régler le niveau sonore ou encore pour naviguer au sein des menus audio et vidéo et activer les paramètres voulus.
- ③ **Touches de syntonisation** - Appuyer sur ces touches pour sélectionner les canaux programmés.
- ④ **Action** - Appuyer pour sélectionner les paramètres voulus lorsque les menus sont affichés.
- ⑤ **Touche Action** - Appuyer sur cette touche pour afficher le menu principal et accéder aux rubriques et aux sous-menus (mode normal seulement).
- ⑥ **Touche TV/Vidéo** - Appuyer sur cette touche pour sélectionner la source télé ou vidéo.

Remote Control / Télécommande*

MUTE

Press to mute sound. Press to access and cancel (CC) closed caption.

Appuyer sur cette touche pour mettre le son en sourdine ou pour activer/désactiver l'affichage des sous-titres.

POWER

Press to turn ON and OFF.

Pour mettre l'appareil en/hors marche.

VOL

Press to adjust TV sound and navigate in menus.

Pour régler le volume et naviguer au sein des menus affichés à l'écran.

"0" ~ "9"

Press numeric keypad to select any channel.

Appuyer sur les touches numériques pour syntoniser le canal voulu.

R-TUNE

Press to switch to the previously viewed channel or video mode.

Appuyer sur cette touche pour revenir au canal précédemment syntonisé ou commuter au mode vidéo.

TV/VIDEO

Press to select TV or Video Mode.

Appuyer sur cette touche pour sélectionner le mode télé ou vidéo.

CH

Press to select next channel and navigate in menus.

Appuyer sur cette touche pour syntoniser le canal suivant et naviguer au sein des menus.

ACTION

Press to access menus.

Appuyer sur cette touche pour minuterie-sommeil et d'autres options.

RECALL

Press to display time, channel, sleep timer, and other options.

Appuyer sur cette touche pour afficher l'heure, le canal, la minuterie-sommeil et d'autres options.

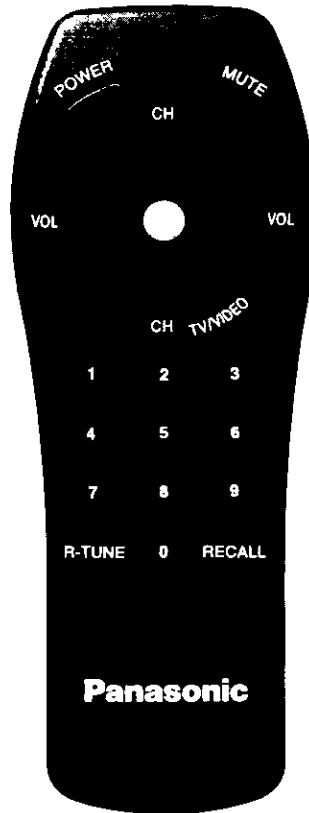

EUR501450

Installation of Batteries

Use two AA batteries:

- Remove battery cover by pressing in and up near arrow.
- Install batteries matching (+) and (-) polarity signs.
- Replace the battery cover.

Installation des piles

La télécommande fonctionne sur deux piles AA:

- Retirer le couvercle du logement des piles en pressant dessus et en le soulevant à l'endroit marqué par la flèche.
- Mettre les piles en place en prenant soin de faire correspondre les marques (+) et (-) de la polarité. Remettre le couvercle en place.

*The remote control is not supplied. It can be purchased separately.
La télécommande est vendue séparément.

Auto Set-up (TV Mode)

Auto Set Up menu will be displayed on screen when the set is turned on for the first time. If you choose, you can set the menu language, antenna mode and automatically program the channels with a signal into memory.

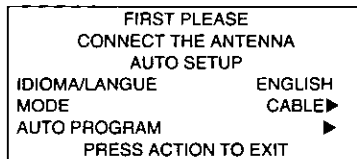

Auto réglage initial (Mode télé)

Le menu auto-réglage initial s'affiche à l'écran lorsque le téléviseur est mis en marche pour la première fois. Il est possible de régler la langue des menus, le mode d'antenne et de programmer automatiquement les canaux dont le signal est capté par le téléviseur.

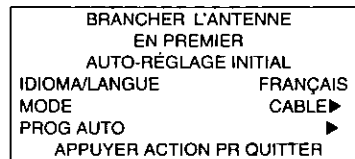

Note: *AUDIO menu is not available in CT-2512H and CT-2512HC*

Main Menu Menu principal

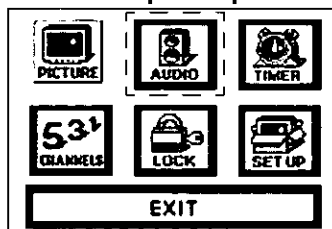

Note: *Le menu AUDIO n'est pas disponible sur les modèles CT-2512H et CT-2512HC.*

Main Menu

The Main Menu appears only when the television is in Normal TV Mode.

Basic Navigation

1. Press the **ACTION** button on the remote control to display the Main Menu.
2. Press the **CH** and/or **VOL** buttons to select an icon.
3. Press the **ACTION** button to display a submenu.
4. Press the **CH** buttons to move within the submenu.
5. Press the **VOL** buttons to adjust features within the submenu.
6. Press the **ACTION** button twice to exit all menus.

Menu principal

Le menu principal ne s'affiche que dans le mode normal.

Navigation

1. Appuyer sur la touche **ACTION** de la télécommande pour afficher le menu principal.
2. Appuyer sur les touches de syntonisation **CH** et/ou les touches de volume **VOL** pour sélectionner une icône.
3. Appuyer sur la touche **ACTION** pour afficher le sous-menu.
4. Appuyer sur les touches **CH** pour naviguer dans le sous-menu.
5. Appuyer sur les touches de volume **VOL** pour sélectionner les paramètres dans le sous-menu.
6. Appuyer sur la touche **ACTION** à deux reprises pour quitter tous les menus.

Set Up Menu (Hotel Mode)

Set Up menu will replace Main Menu while in Hotel Mode.

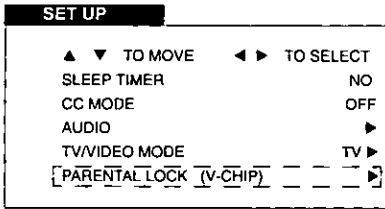

Menu de réglage (Mode hôtel)

Le menu de réglage remplace le menu principal en mode hôtel.

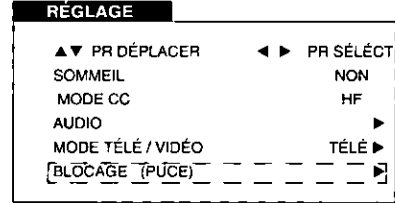

Basic Navigation

1. Press the **ACTION** button on the remote control to display the Set Up menu.
2. Press the **CH ▲** or **▼** buttons to select the desired feature.
3. Press the **VOL ◀** or **▶** buttons to adjust or activate features.
4. Press the **ACTION** button to exit menus.

Parental Lock (V-CHIP)

The Parental Lock feature allows various types of movies, videos, video games and television programs to be blocked.

When in HOTEL mode, the default Set Up on screen menu does not display the Lock (Parental Lock) menu.

1. To **display** or **delete** the menu, press the **ACTION** button and the **VOL ◀** button on the front panel simultaneously.

Note: Once the Parental Lock feature is deleted from the Hotel Set Up menu, all previous settings are removed. Press **ACTION** and **VOL ◀** again to display the feature in the Set Up menu so that new customers can use their own codes and select ratings level.

2. Press the **CH ▼** button on TV or on the remote control to highlight Parental LOCK (V-CHIP).
3. Press **VOL ▶** on TV or on the remote control to enter sub-menu (V-CHIP settings).

Note: Password is required to access the LOCK menu. Use the remote control numeric keys to enter the 4-digit code.

4. Press **ACTION** button on TV or on the remote control to exit menu (V-CHIP Settings).
5. To unlock the Parental Lock features and keep the settings the same.
 - Select LOCK SET - OFF
 - Select STATUS - OFF for (US MOVIES, US TV PROGRAMS, CANADIAN ENGLISH or CANADIAN FRENCH).

Note: For more information on Parental Lock (V-CHIP), please read the V-CHIP manual included with the TV package.

Navigation

1. Appuyer sur la touche **ACTION** de la télécommande pour afficher le menu de réglage.
2. Appuyer sur les touches **CH ▲** ou **▼** pour sélectionner la fonction désirée.
3. Appuyer sur les touches **VOL ◀** ou **▶** pour régler ou activer la fonction.
4. Appuyer sur la touche **ACTION** pour quitter les menus.

Blocage (Puce)

La fonction de blocage (LOCK) permet de bloquer le visionnement de films, d'enregistrements sur vidéocassettes, de jeux vidéo et d'émissions de télévision. Par défaut, dans le mode hôtel, le menu de verrouillage n'est pas affiché.

1. Pour **afficher** ou **supprimer** ce menu, appuyer simultanément sur les touches **ACTION** et **VOL ◀**.

Nota: Une fois blocage (puce) supprimé du menu réglage (mode hôtel), tous les réglages précédents sont effacés. Appuyer de nouveau sur les touches **ACTION** et **VOL ◀** pour afficher cette fonction dans le menu de réglage afin de permettre aux nouveaux utilisateurs l'utilisation de leur propre code et de sélectionner les niveaux de classification.

2. Appuyer sur la touche **CH ▼** pour mettre Blocage en surbrillance.
3. Appuyer sur **VOL ▶** pour entrer dans le sous-menu (paramètres de la puce anti-violence).

Nota: Un mot de passe est requis pour accéder au menu de blocage. Utiliser les touches numériques de la télécommande pour entrer le code à 4 chiffres.

4. Appuyer sur **ACTION** pour quitter le menu (paramètres de la puce anti-violence).
5. Pour désactiver la fonction de blocage tout en préservant les paramètres établis:
 - Sélectionner BLOQUER - HF
 - PUIS, sélectionner ÉTAT - HF pour FILMS USA, ÉMIS. TÉLÉ USA, CANADA ou CANADA-QUÉBEC.

Nota: Pour plus de détails sur la fonction de blocage, se référer au manuel sur la puce antiviolence inclus avec le téléviseur.

Hotel Mode Feature Table

<i>MENU</i>	<i>DESCRIPTION</i>
SET UP	
AUTO PROG	<input type="checkbox"/> Automatically programs channels having a signal into memory.
MANUAL PROG	<input type="checkbox"/> Manually add or delete channels from memory.
PICTURE	
COLOR	<input type="checkbox"/> Adjusts the color intensity.
TINT	<input type="checkbox"/> Adjusts the natural flesh tones.
BRIGHTNESS	<input type="checkbox"/> Adjusts the overall illumination of the picture.
PICTURE	<input type="checkbox"/> Adjusts the picture for better contrast between Black and White areas.
SHARPNESS	<input type="checkbox"/> Adjusts the picture for crisp detail.
CH CAP	
CHANNEL CAPTION	<input type="checkbox"/> Allows assignment of channel captions up to 125 stations. <i>Note: Delete channel caption by entering spaces in all character slots.</i>
TIMER	
ENERGY MANAGEMENT	<input type="checkbox"/> Automatically shuts down the television after a set period of time if left unattended.
EXIT MAIN MENU BEFORE PROCEEDING	
VOLUME LIMITING	<input type="checkbox"/> Sets maximum volume level.
INITIAL CHANNEL	<input type="checkbox"/> Sets the first channel viewed when the television is turned on.

Tableau des caractéristiques dans le mode hôtel

<i>MENU</i>	<i>DESCRIPTION</i>
RÉGLAGE	
PROG AUTO (programmation automatique)	<input type="checkbox"/> Mémorise automatiquement les canaux dont le signal est capté par le téléviseur.
PROG MANUELLE (programmation manuelle)	<input type="checkbox"/> Permet d'ajouter des canaux à la mémoire ou d'en supprimer.
IMAGE	
COULEUR	<input type="checkbox"/> Réglage de la densité chromatique.
NUANCES	<input type="checkbox"/> Réglage pour l'obtention d'une teinte naturelle.
BRILLANCE	<input type="checkbox"/> Réglage de l'éclaircissement global de l'image.
IMAGE	<input type="checkbox"/> Réglage de l'image pour améliorer le contraste entre le blanc et le noir.
NETTETÉ	<input type="checkbox"/> Réglage pour améliorer la netteté de l'image.
SIGLE	
SIGLE DES CANAUX	<input type="checkbox"/> Permet d'assigner un sigle à un total de 125 canaux. <i>Nota: Pour supprimer les sigles, remplacer les caractères du sigle par des espaces.</i>
MINUTERIE	
ÉCONOMIE D'ÉNERGIE	<input type="checkbox"/> Coupe automatiquement le contact sur l'appareil lors de non-utilisation prolongée.
Quitter le menu principal avant de procéder	
LIMITE VOLUME	<input type="checkbox"/> Règle le volume maximum.
CANAL INITIAL	<input type="checkbox"/> Détermine le canal qui est syntonisé lorsque le téléviseur est mis en marche.

Clone Box Use



Models CT-2512H/HC

Models CT-2512H/HC does not have a digital interface on the back of the television. To set the television, use the front panel.

The clone box uploads (LEARN) the settings of one television and downloads (TEACH) them to other televisions. This places the television into HOTEL Mode.

Note: The Clone Box is not supplied with the set. It can be purchased separately.

Setting the "Master" Television

The features listed in the HOTEL Mode table must be adjusted before cloning can begin.

1. Turn the television ON.
2. Access the Main Menu by pressing the **ACTION** button.
3. Access the Set Up menu.
 - Use the **CH** and **VOL** buttons to highlight the Set Up icon, then press the **ACTION** button.
 - Use the **CH** buttons to highlight AUTO PROG (Auto Channel Programming), then press the **VOL** button to begin programming.

Note: This step is mandatory.

- If necessary, use MANUAL PROG (Manual Channel Programming) to delete any undesired channels.
 - Press the **ACTION** button to return to the Main Menu.
4. If necessary, access the Picture menu.
 - Use the **CH** and **VOL** buttons to highlight the Picture icon, then press the **ACTION** button.
 - Use the **CH** buttons to highlight a feature, then press the **VOL** buttons to adjust them.
 - Press the **ACTION** button to return to the Main Menu.
 5. If desired, access the Manual Caption menu.
 - Use the **CH** and **VOL** buttons to highlight the Ch Cap icon, then press the **ACTION** button.
 - Use numeric keypad or Vol buttons to select desired channels. Use the **CH** buttons to highlight the character position, then press the **VOL** buttons to select characters for the channel caption.
 - Press the **ACTION** button to return to the Main Menu.
 6. If desired, access the Timer menu to set the Energy Management feature. This feature lets you program the television to turn OFF after a pre-determined period of time from the last keyed-in instruction (pressing any buttons on the TV or on the remote control) received by the television.
 - Use the **CH** and **VOL** buttons to highlight the Timer icon, then press the **ACTION** button.
 - Use the **CH** buttons to highlight the Energy Management feature.
 - Press **VOL** ◀ or ▶ button to select OFF or 1 through 15 Hours.
 7. Exit the Main Menu by pressing the **ACTION** button.
 8. If necessary, set the maximum volume level.
 9. If the hotel has hotel "barker" channel, tune the set to the "barker" channel.

Note: Auto Power On feature setting can also be cloned.

Utilisation de la boîte de clonage



Modèles CT-2512H/HC

Les modèles CT-2512H/HC ne sont pas dotés d'une interface numérique sur leur panneau arrière. Pour régler le téléviseur, utiliser les commandes sur leur panneau avant.

La boîte de clonage charge (LEARN) les paramètres d'un téléviseur pour les télécharger (TEACH) sur tous les autres téléviseurs. Cela fait passer le téléviseur dans le mode HÔTEL (hôtellerie).

Nota: La boîte de clonage est vendue séparément.

Paramétrage du téléviseur "MAÎTRE"

Les divers paramètres du tableau des caractéristiques dans le mode HÔTEL doivent avoir été définis pour en permettre le clonage.

1. Mettre le téléviseur en marche.
2. Appuyer sur la touche **ACTION** pour afficher le menu principal.
3. Accéder au menu SET UP.
 - Appuyer sur les touches **CH** et **VOL** pour mettre l'icône SET UP en surbrillance, puis appuyer sur la touche **ACTION**.
 - Au moyen des touches **CH**, mettre PROG AUTO en surbrillance, puis appuyer sur **VOL** pour lancer la programmation.

Nota: Cette étape est obligatoire.

- Au besoin, faire appel à PROG MANUELLE pour supprimer un ou plusieurs canaux.
 - Appuyer sur la touche **ACTION** pour revenir au menu principal.
4. Au besoin, ouvrir le menu PICTURE.
 - Appuyer sur les touches **CH** et **VOL** pour mettre l'icône PICTURE en surbrillance, puis appuyer sur la touche **ACTION**.
 - Utiliser les touches **CH** pour mettre un paramètre en surbrillance, puis appuyer sur les touches **VOL** pour les régler.
 - Appuyer sur la touche **ACTION** pour revenir au menu principal.
 5. Au besoin, ouvrir le menu CH CAP.
 - Appuyer sur les touches **CH** et **VOL** pour mettre l'icône CH CAP en surbrillance, puis appuyer sur la touche **ACTION**.
 - Utiliser les touches **CH** pour mettre un numéro de canal en surbrillance, puis appuyer sur les touches **VOL** pour saisir les caractères du sigle.
 - Appuyer sur la touche **ACTION** pour revenir au menu principal.
 6. Si désiré, utiliser le menu de la minuterie pour régler l'économie d'énergie. Cette fonction coupe automatiquement le contact sur le téléviseur après une durée de non-utilisation déterminée. (Non-utilisation veut dire aucune pression sur une touche de la télécommande ou de l'appareil.)
 - Appuyer sur les touches **CH** et **VOL** pour mettre l'icône TIMER en surbrillance, puis appuyer sur la touche **ACTION**.
 - Utiliser les touches **CH** pour mettre ÉCONOMIE D'ÉNERGIE en surbrillance.
 - Appuyer sur la touche **VOL** ◀ ou ▶ pour sélectionner HF ou de 1 à 15 heures.
 7. Appuyer sur **ACTION** pour quitter le menu principal.
 8. Au besoin, fixer le volume maximum.
 9. Si l'hôtel possède son canal bonimenteur, syntoniser le canal en question.

Nota: La fonction de mise en contact automatique peut également être clonée.

Uploading Television Settings into the Clone Box (LEARN)

Note: Models CT-2512H/HC does not have a digital interface on the back of the television. To set the television, use the front panel.

1. Press the **POWER ON** button on the clone box.
 - The LEDs will flash red and green to confirm power is ON.
2. Connect the clone box to the Digital Interface port on the back of the television.
 - The television must be plugged into an AC outlet but can be either OFF or ON.
3. Hold the **ALT** button while pressing the **LEARN** button.
 - The red LED will flash while the data is uploaded to the box. The green LED will light for about two (2) seconds when the procedure is complete.

Note: The television is now in **HOTEL Mode**.

4. Disconnect the clone box from the television and turn it OFF.

Note: Data is not lost even if the battery is removed.

Downloading Settings into Other Televisions (TEACH)

1. Press the **POWER ON** button on the clone box.
 - The LEDs will flash red and green to confirm power is ON.
2. Connect the clone box to the Digital Interface port on the back of the television.
 - The television must be plugged into an AC outlet but can be either OFF or ON.
3. Press the **TEACH** button.
 - The green LED will flash while data is downloaded to the television. The green LED will light for about two (2) seconds when the procedure is complete.

Note: The television is now in **HOTEL Mode**.

4. Disconnect the clone box from the television and turn it OFF.
5. Repeat steps 1 – 4 to set up other televisions.

Chargement des paramètres du téléviseur dans la boîte de clonage (LEARN)

Nota: Les modèles CT-2512H/HC ne sont pas dotés d'une interface numérique sur leur panneau arrière. Pour régler le téléviseur, utiliser les commandes sur leur panneau avant.

1. Appuyer sur la touche **POWER ON** de la boîte de clonage.
 - Les diodes clignotent (vert et rouge) pour confirmer la mise en marche.
2. Brancher la boîte de clonage dans le port d'interface numérique sur le panneau arrière du téléviseur.
 - Le téléviseur doit être sous tension (cordon branché) mais peut être en ou hors marche.
3. Tout en maintenant la touche **ALT** enfoncée, appuyer sur la touche **LEARN**.
 - La diode rouge clignote pendant le chargement des données. La diode verte s'allume pendant environ deux (2) secondes une fois le chargement terminé.

Note: Le téléviseur passe dans le mode **HÔTEL**.

4. Débrancher la boîte de clonage du téléviseur, puis la mettre hors marche.

Note: Les données sont conservées en mémoire même si la batterie est retirée.

Téléchargement des paramètres sur d'autres téléviseurs (TEACH)

1. Appuyer sur la touche **POWER ON** de la boîte de clonage.
 - Les diodes clignotent (vert et rouge) pour confirmer la mise en marche.
2. Brancher la boîte de clonage dans le port d'interface numérique sur le panneau arrière du téléviseur.
 - Le téléviseur doit être sous tension (cordon branché) mais peut être en ou hors marche.
3. Appuyer sur la touche **TEACH**.
 - La diode verte clignote pendant le chargement des données. La diode verte s'allume pendant environ deux (2) secondes une fois le chargement terminé.

Note: Le téléviseur passe dans le mode **HÔTEL**.

4. Débrancher la boîte de clonage du téléviseur, puis la mettre hors marche.
5. Recommencer les étapes 1 à 4 aussi souvent que nécessaire.

Setting Individual Volume Limits

Note: Models CT-2512H/HC does not have a digital interface on the back of the television. To set the television, use the front panel.

This procedure allows the maximum volume level to be changed on individual televisions.

□ For lower volume

The television must be in HOTEL mode.

1. Turn television ON.
2. Adjust the television volume to desired level.

Note: This will become the new maximum volume level.

3. Press the **POWER ON** button on the clone box.
 - The LEDs will flash red and green to confirm power is ON.
4. Connect the clone box to the Digital Interface port on the back of the television.
5. Hold the **ALT** button while pressing the **LEARN** button on the clone box.
 - The red LED will flash while the data is uploaded into the box. The green LED will light for about two (2) seconds when the procedure is complete.
6. Disconnect the clone box from the television and turn it OFF.
7. Reset the volume on the television.
8. Refer to the section entitled *Downloading Settings into Other Televisions (TEACH)*.

□ For higher volume

The television must be in Normal TV mode. Refer to the section entitled *Resetting the Television to Normal TV mode*.

1. Turn television ON.
2. Adjust the television volume to the minimum setting.
3. Press the **POWER ON** button on the clone box.
 - The LEDs will flash red and green to confirm power is ON.
4. Connect the clone box to the Digital Interface port on the back of the television.
5. Adjust the television volume to maximum desired level.
6. Hold the **ALT** button while pressing the **LEARN** button on the clone box.

Réglage des maxima de volume sur chaque appareil

Nota: Les modèles CT-2512H/HC ne sont pas dotés d'une interface numérique sur leur panneau arrière. Pour régler le téléviseur, utiliser les commandes sur leur panneau avant.

Cette procédure permet de fixer le volume maximum sur chacun des téléviseurs.

□ Volume plus bas

Le téléviseur doit être dans le mode HÔTEL.

1. Mettre le téléviseur en marche.
2. Régler le volume au niveau désiré.

Nota: Le niveau réglé devient le nouveau niveau maximum.
3. Appuyer sur la touche **POWER ON** de la boîte de clonage.
 - Les diodes clignotent (vert et rouge) pour confirmer la mise en marche.
4. Brancher la boîte de clonage dans le port d'interface numérique sur le panneau arrière du téléviseur.
5. Tout en maintenant la touche **ALT** enfoncée, appuyer sur la touche **LEARN**.
 - La diode rouge clignote pendant le chargement des données. La diode verte s'allume pendant environ deux (2) secondes une fois le chargement terminé.
6. Débrancher la boîte de clonage du téléviseur, puis la mettre hors marche.
7. Refaire le réglage du volume sur le téléviseur.
8. Se reporter à la section *Téléchargement des paramètres sur d'autres téléviseurs (TEACH)*.

□ Volume plus haut

Le téléviseur doit être dans le mode normal. Se reporter à la section *Rétablissement du mode normal sur le téléviseur*.

1. Mettre le téléviseur en marche.
2. Régler le volume au niveau minimum.
3. Appuyer sur la touche **POWER ON** de la boîte de clonage.
 - Les diodes clignotent (vert et rouge) pour confirmer la mise en marche.
4. Brancher la boîte de clonage dans le port d'interface numérique sur le panneau arrière du téléviseur.
5. Régler le volume maximum désiré sur le téléviseur.
6. Tout en maintenant la touche **ALT** enfoncée, appuyer sur la touche **LEARN**.

- The red LED will flash while the data is uploaded into the box. The green LED will light for about two (2) seconds when the procedure is complete.
 - If the green LED does not light for about two (2) seconds, retry by holding the **ALT** button while pressing the **LEARN** button.
7. Disconnect the clone box from the television and turn it OFF.
 8. Reset the volume on the television.
 9. Refer to the section entitled *Downloading Settings into Other Televisions (TEACH)*.

Testing the Settings in the Clone Box

This test compares the clone box settings with the television settings. The television must be in HOTEL mode.

1. Press the **POWER ON** button on the clone box.
 - The LEDs will flash red and green to confirm power is ON.
2. Connect the clone box to the Digital Interface port on the back of the television.
 - The television must be plugged into an AC outlet but can be either OFF or ON.
3. Press the **TEST** button.
 - The LEDs will flash red and green while the data is compared. The green LED will light for about two (2) seconds if the settings in the box match the television.
4. Disconnect the clone box from the television and turn it OFF.

Testing the Clone Box Battery

1. Press the **POWER ON** button on the clone box.
 - The LEDs will flash red and green to confirm power is ON.
 2. Hold the **ALT** button while pressing the **TEST** button.
 - The LEDs will alternately flash red and green while the box is tested.
- Note:** *Replace the 9 volt battery if the LEDs do not flash red and green.*
- The green LED will light for about two (2) seconds, if battery is charged.

Note: *If the green LED does not light for about two (2) seconds at the end of the test, new data must be downloaded into the box.*

- La diode rouge clignote pendant le chargement des données. La diode verte s'allume pendant environ deux (2) secondes une fois le chargement terminé.
 - Dans le cas où la diode verte ne s'allumerait pas pendant deux (2) secondes, réessayer en appuyant sur la touche **LEARN** tout en maintenant la touche **ALT** enfoncée.
7. Débrancher la boîte de clonage du téléviseur, puis la mettre hors marche.
 8. Refaire le réglage du volume sur le téléviseur.
 9. Se reporter à la section *Téléchargement des paramètres sur d'autres téléviseurs (TEACH)*.

Vérification des paramètres dans la boîte de clonage

Ce test compare les paramètres mémorisés dans la boîte de clonage avec ceux du téléviseur. Le téléviseur doit être dans le mode HÔTEL.

1. Appuyer sur la touche **POWER ON** de la boîte de clonage.
 - Les diodes clignent (vert et rouge) pour confirmer la mise en marche.
2. Brancher la boîte de clonage dans le port d'interface numérique sur le panneau arrière du téléviseur.
 - Le téléviseur doit être sous tension (cordon branché) mais peut être en ou hors marche.
3. Appuyer sur la touche **TEST**.
 - Les diodes rouge et verte clignent pendant la comparaison des données. La diode verte reste allumée pendant deux (2) secondes si les paramètres de la boîte et du téléviseur concordent.
4. Débrancher la boîte de clonage du téléviseur, puis la mettre hors marche.

Vérification de la pile de la boîte de clonage

1. Appuyer sur la touche **POWER ON** de la boîte de clonage.
 - Les diodes clignent (vert et rouge) pour confirmer la mise en marche.
 2. Tout en maintenant la touche **ALT** enfoncée, appuyer sur la touche **TEST**.
 - Les diodes rouge et verte clignent pendant la vérification.
- Nota:** *Si les diodes rouge et verte ne clignent pas, remplacer la pile 9 V.*
- Si la batterie est chargée, la diode verte s'allume pendant environ deux (2) secondes.

Nota: *Si la diode verte ne s'allume pas pendant environ deux (2) secondes à la fin de la vérification, il sera nécessaire de refaire le chargement des données dans la boîte.*

Resetting the Television to Normal TV Mode

1. Press the **POWER ON** button on the clone box.
 - The LEDs will flash red and green to confirm power is ON.
2. Connect the clone box to the Digital Interface port on the back of the television.
 - The television must be plugged into an AC outlet but can be either OFF or ON.
3. Press the **AMS** button.

Note: Insert a slender tool about 3/4 inch (paper clip) into the opening.

 - The green LED will flash while the television is reset to TV mode. The green LED will light for about two (2) seconds when the procedure is complete.
4. Disconnect the clone box from the television and turn it OFF.
5. Press the **ACTION+POWER** buttons on the front of the set for 5 seconds to reset the TV to factory default mode. Any programed channel and other user defined settings will be lost, except channel caption.

Note: Delete Channel Caption manually by entering spaces in all character slots located within the CHANNELS menu.

Rétablissement du mode normal sur le téléviseur

1. Appuyer sur la touche **POWER ON** de la boîte de clonage.
 - Les diodes clignotent (vert et rouge) pour confirmer la mise en marche.
2. Brancher la boîte de clonage dans le port d'interface numérique sur le panneau arrière du téléviseur.
 - Le téléviseur doit être sous tension (cordon branché) mais peut être en ou hors marche.
3. Appuyer sur la touche **AMS**.

Nota: Introduire un petit objet (un trombone par exemple) dans l'ouverture (environ ¼ po).

 - La diode verte clignote pendant le rétablissement du mode télé. L'opération terminée, la diode verte reste allumée pendant environ deux (2) secondes.
4. Débrancher la boîte de clonage du téléviseur, puis la mettre hors marche.
5. Maintenir enfoncées les touches **ACTION+POWER** sur le panneau avant du téléviseur pendant environ 5 secondes pour rétablir les paramètres par défaut. Toutes les données mémorisées – canaux et autres paramètres – sont perdues à l'exception des sigles des canaux.

Nota: Pour supprimer les sigles, remplacer les caractères du sigle par des espaces à l'intérieur du menu des canaux (CHANNELS).

Setting the Television without a Clone Box Paramétrage sans une boîte de clonage

Switching to Hotel Mode (All Models)

Adjust the features listed in the HOTEL Mode Feature Chart before switching modes.

1. Press the **ACTION (6*)** button and the **VOL ► (3)** button simultaneously.
2. Within a second, press the **ACTION (6)** button and the **CH ▲ (5)** button simultaneously.
3. ON will flash in red in the lower corner of the screen, indicating HOTEL Mode.

Switching to Normal TV Mode

1. Repeat steps 1 and 2 from the previous section.
2. OFF will flash in red in the lower corner of the screen, indicating Normal TV Mode.

*Refer to the illustrations of the front panel in the section entitled *Location of Controls*.

Rétablissement du mode HÔTEL (Tous les modèles)

Régler les paramètres indiqués dans le tableau des caractéristiques du mode HÔTEL avant de changer de mode.

1. Appuyer simultanément sur les touches **ACTION (6*)** et **VOL ► (3)**.
2. Dans un délai de moins d'une seconde, appuyer simultanément sur les touches **ACTION (6)** et **CH ▲ (5)**.
3. L'indication ON (en marche) clignote en rouge dans le coin inférieur de l'écran pour confirmer l'activation du mode HÔTEL.

















Rétablissement du mode normal sur le téléviseur

1. Recommencer les étapes 1 et 2 ci-dessus.
2. L'indication OFF (hors marche) clignote en rouge dans le coin inférieur de l'écran pour confirmer le rétablissement du mode normal.

*Se reporter aux illustrations de la section *Emplacement des commandes*.

Troubleshooting Chart Guide de dépannage

Before calling for service, determine the symptoms and follow suggested solutions.
Avant de faire appel à un technicien, vérifier les problèmes et apporter les corrections simples décrites ci-dessous.

AUDIO	VIDEO VIDÉO	SOLUTIONS
 Noisy Audio Présence de bruit	 Snowy Video Présence de neige	Adjust Antenna Location and/or Connection Ajuster l'orientation et(ou) le branchement de l'antenne.
 Noisy Audio Présence de bruit	 Multiple Image Image dédoublée	Adjust Antenna Location and/or Connection Ajuster l'orientation et(ou) le branchement de l'antenne. Check Antenna Lead-in Wire Vérifier le fil d'amenée de l'antenne.
 Noisy Audio Présence de bruit	 Interference Interférence	Move Television from Electrical Appliances, Lights, Vehicles and Medical Equipment Éloigner le téléviseur de tout appareil électroménager, dispositif d'éclairage, véhicule ou équipement médical.
 No Audio Absence de son	 Normal Video Image normale	Increase Volume Augmenter le volume. Check Mute Vérifier la fonction de coupure du son. Check Television SPEAKERS on/off Vérifier si les haut-parleurs sont en fonction. Change the Channel Syntoniser un autre canal.
 Noisy Audio Présence de bruit	 No Video with Snow Absence d'image	Set TV or Cable Mode Property Sélectionner le mode télé ou câble. Check Antenna Cables Vérifier le branchement des câbles d'antenne.
 No Audio Absence de son	 No Video Absence d'image	Check Power Cord is Plugged into Active Outlet. Vérifier la prise secteur. Adjust Brightness and Audio Controls Ajuster les commandes brillance et audio. Change the Channel Syntoniser un autre canal. Check Cable Connections Vérifier les raccordements. Program the Remote Control Again Programmer à nouveau la télécommande.
 Normal Audio Son normal	 No Color Absence de couleur	Adjust Color Settings Régler la couleur. Change the Channel Syntoniser un autre canal.
 Normal Audio Son normal	 Normal Video Image normale	Replace Remote Control Batteries Remplacer les piles de la télécommande.
Intermittent Remote Control Operation Fonctionnement intermittent de la télécommande		